

HICOM 150 E OFFICE

Version 2.2



OPTISET E

STANDARD
ADVANCE
MEMORY

Denne mappe tilhører: _____

1. Indholdsfortegnelse

1.	INDHOLDSFORTEGNELSE	2
2.	OPTISET E	4
2.1	DISPLAY	4
2.2	STANDARD LAYOUT	5
3.	TEKSTER I DISPLAY	6
3.1	NÅR HÅNDSÆTTET ER PÅLAGT	6
3.2	VED OPKALD TIL ANDRE INTERNE NUMRE	6
3.3	TALETILSTAND	6
3.4	NÅR EN SAMTALEPARTNER ER PÅ "HOLD" OG MAN HAR KONTAKT MED EN ANDEN	7
4.	FUNKTIONSTASTERNES BETYDNING	8
4.1	SERVICE MENU	8
4.2	GENTAG NUMMER	8
4.3	MIKROFON AFBRYDER	8
4.4	HØJTTALER	8
4.5	PLUS/MINUS-TASTERNE	9
4.6	SERVICETAST - MENU TEKSTER	10
5.	FUNKTIONER TIL DE FRIE TASTER	11
6.	INFORMATION –OG FRAVÆRSTEKSTER	12
6.1	FRAVÆRSBESKEDER	12
6.2	INFORMATIONSTEKSTER	12
7.	OPGAVER	13
8.	SÅDAN GØR DU	15
8.1	INDSTILLING AF RINGESTYRKEN	15
8.2	INDSTILING AF TONEKLANG	15
8.3	INDSTIL SAMTALEVOLUMEN	15
8.4	NOTERING VED OPTAGET	15
8.5	NOTERING VED UBESVARET	15
8.6	OMSTILLE EN BYSAMTALE TIL ET INTERNT NR.	15
8.7	OMSTIL EN BYSAMTALE TIL ET EKSTERNT NR.	15
8.8	VIDERESTILLING TIL INTERNT NUMMER	16
8.9	OPHÆV VIDERESTILLING	16
8.10	VIDERESTILLING TIL EKSTERNT NUMMER	16
8.11	VIDERESTILLING AF KALD TIL PHONEMAIL	16
8.12	KONFERENCE	16
8.13	SAMTALESKIFT	17
8.14	PARKERING AF SAMTALE	17
8.15	PARKERINGSTAST	17
8.16	SEND EN INFOTEKST	17
8.17	SEND EN FRAVÆRSTEKST	18
8.18	UNDERTRYK "VIS NUMMER"	18
8.19	GEM NUMMER TIL OPKALDSLISSE	18
8.20	TELEFONBOG	18
8.21	HØJTTALERKALD TIL ANDET LOKALNR.	18
8.22	INDTRÆKNING AF KALD FRA EN, DER IKKE ER MEDLEM AF GRUPPEN	18
9.	UDVALGTE FUNKTIONERS BETYDNING	19

10.	APPENDIX	23
10.1	STANDARD LAYOUT FOR OMSTILLINGSBORD	23
10.2	SYSTEMADMINISTRATION.....	24
10.3	OPTISET E - MEMORY PHONE.....	24
10.4	STANDARD ELLER ADVANCE PHONE	24
10.5	PROGRAMMERING - EKSEMPLER	25
10.5.1	OMSTILLING	25
10.5.2	VIDERESTILLING	26
10.5.3	OPHÆV VIDERESTILLING	27
10.5.4	PROGRAMMERING AF FRIE TASTER.....	28
10.5.5	PROGRAMMERING AF ET INDIVIDUELT KORTNUMMER.....	29
10.5.6	OPKALD AF INDIVIDUELT KORTNUMMER	30

2. Optiset E

2.1 Display

Designet af Optiset E telefonen giver mulighed for hurtigere og nemmere adgang til funktionerne i Hicom 150 systemet. Nøglen til dette er et selvforklarende bruger interface, som understøttes af et interaktivt display. Du vil kun få præsenteret de muligheder, der er relevante i forbindelse med det aktuelle situation.

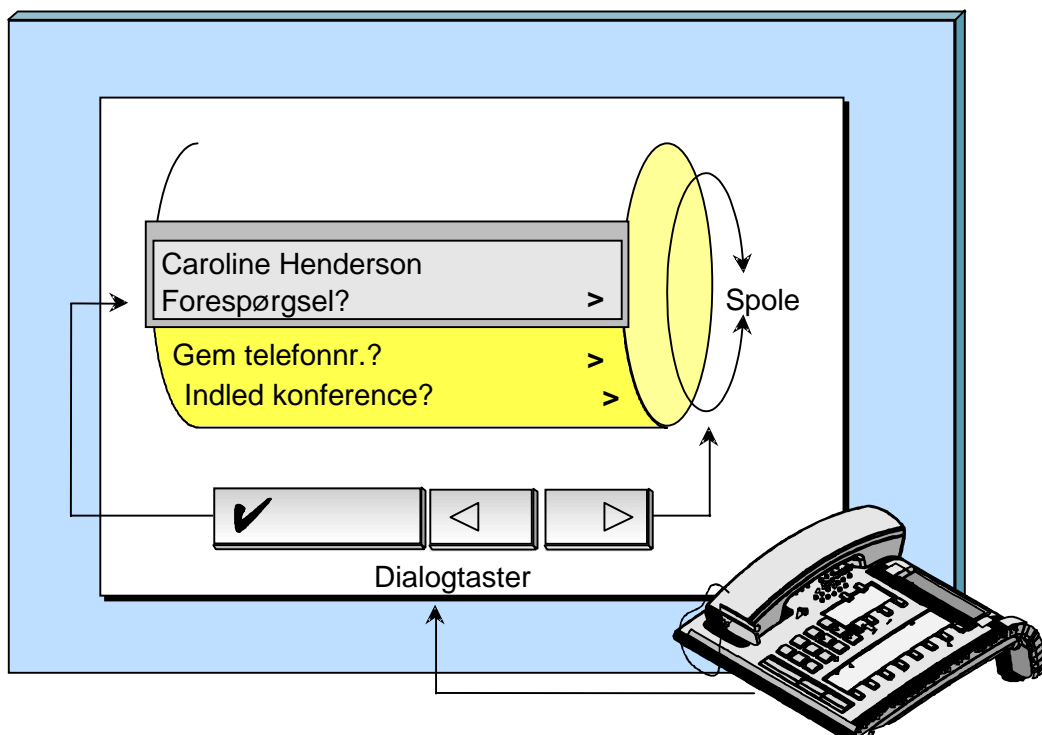

- Funktioner udvælges i display
- Faste taster til mest anvendte funktioner
- Håndfri betjening

2.2 Standard layout

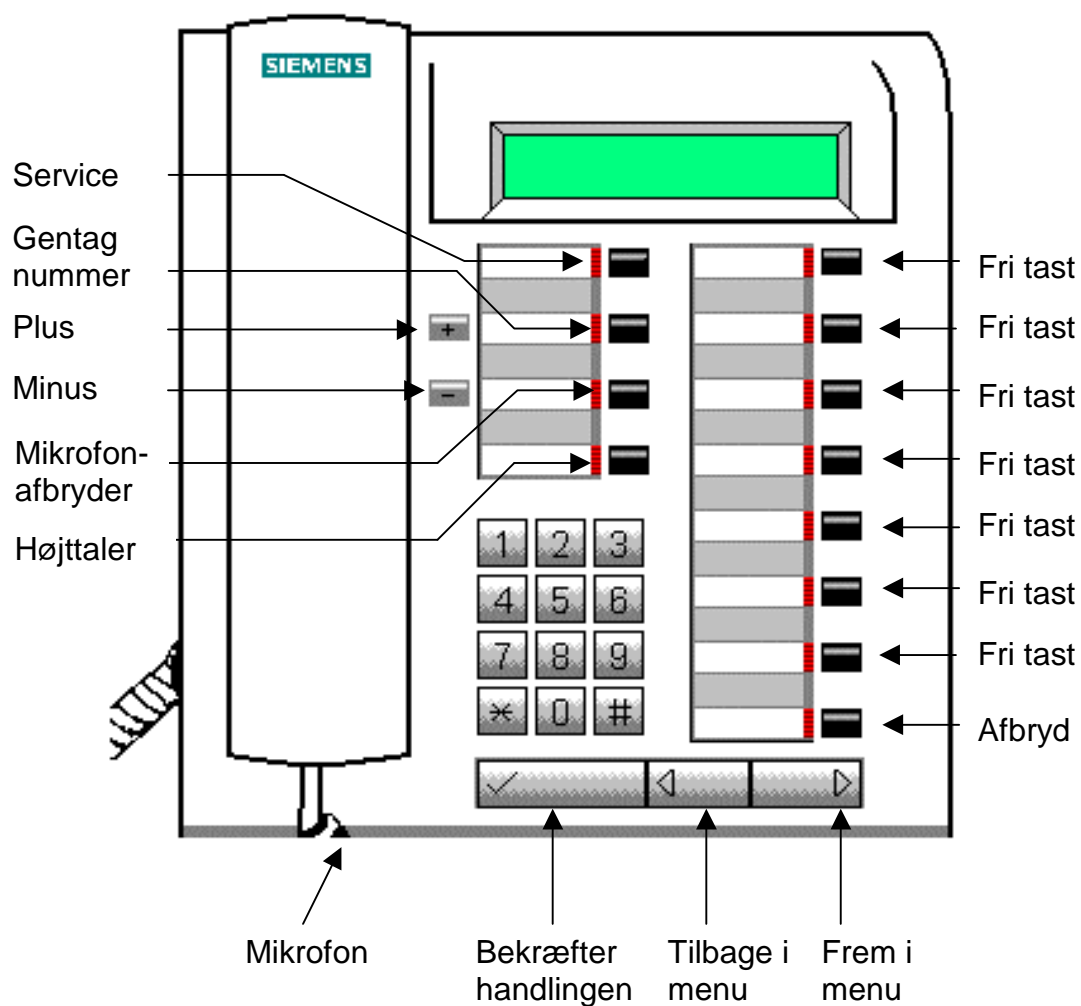

3. Tekster i display

Afhængig af konfigurationen og hvilken telefonimæssig tilstand man befinder sig i, vil der fremkomme forskellige tekster/"tilbud" i displayet. Der kan spoles mellem tilbudene ved hjælp af piletasterne. Aktivering af en funktion der vises i displayet gøres ved tryk på Ok – tasten.

3.1 Når håndsættet er pålagt

- Opkaldsliste? (Liste over ubesvarede kald)
- Viderestilling aktiv? (Angiv målet for viderestillingen)
 - Alle opkald
 - Kun eksterne opkald
 - Kun interne opkald
- Telefonspærring? (Spærrer for brug af telefonen)
- Forstyr ikke aktiv? (Tilringning ikke mulig/Forstyr ikke - ej på OB apparat)
- Fraværsbesked tænd? (Beskeder, som andre vil modtage ved kald til dit apparat)
- Tavs ringning tænd? (Kun visuel visning ved kald)
- Send info tekst? (Informationstekster, som kan sendes til andre)
- Vis noteringer? (Teksten vises, hvis man har noteret et andet nummer)
- Telefonbog? (Søgning på interne numre og fælles kortnumre)
- Højtaler besked tænd/sluk? (Mikrofon åben, hvis andre laver højtaler kald til dig)
- Ud af søgegruppe? (Ringning i søgegruppen vil springe dit nummer over)
- Undertryk vis nummer? (Dit telefonnummer vil ikke blive overført til den, du kalder)
- Banke på uden tone? (Kun visuel signalering, når andet kald banker på)

3.2 Ved opkald til andre interne numre

- Notering? (Medfører tilbageringning - kun internt)
- Send info tekst? (Afleverer evt. en informationstekst - kun internt)
- Gem telefonnr.? (Gemmer det netop opkaldte nummer til opkaldsliste)

3.3 Taletilstand

- Forespørgsel? (Anvendes ved omstilling)
- Gem telefonnummer? (Hvis nr. ses i display kan dette lagres i opkaldslisten)
- Indled konference? (Flere telefonpartnere tilkobles en samtale)
- Indled transport? (Muligt at sammenkoble 2 partnere)
- Telefonbog? (Søgning i telefonbog – lokalnumre og fælles kortnumre)
- Mikrofon sluk? (Din samtalepartner kan ikke høre dig)
- Send infotekst? (Afleverer evt. en informationstekst – kun internt)

3.4 Når en samtalepartner er på "hold" og man har kontakt med en anden

- Afslut og tilbage? (Tilbage til den der er sat på "hold")
- Samtaleskift? (Der skiftes mellem to forbindelser)
- Konference (Alle tre kan sammenkobles)
- Transport? (Den der er på "hold" og den forespurgte sammenkobles)
- Forespørgsel? (Endnu en forespørgsel)
- Gem telefonnummer? (Gem evt. nummeret til opkaldslisten)
- Telefonbog? (Søgning på interne numre og fælles kortnumre)
- Mikrofon sluk? (Den anden part kan ikke høre dig)
- Send infotekst? (Afleverer evt. en informationstekst – kun internt)

4. Funktionstasternes betydning

4.1 Service menu

Servicetasten benyttes når man vil foretage programmeringer som ønskes lagret. Eksempelvis hvis man skal lagre et kortnummer, parkere en samtale eller programmere en funktion på en fri tast. Se liste over teksterne side 11

4.2 Gentag nummer

Anlægget husker automatisk de tre sidste eksterne numre, som du har tastet. Ved tryk på tasten etableres genopkald til sidst kaldte nummer. Ved to tastetryk etableres genopkald til næstsidste nummer osv.

4.3 Mikrofon afbryder

Ved aktivering af tasten vil lampen lyse og modparten kan ikke høre din stemme, men du kan høre modpartens.

Ved tryk på tasten tændes og slukkes for funktionen.

4.4 Højtaler

1. Kald kan besvares ved aktivering af denne tast. Telefonen vil hermed være i *håndfri betjeningstilstand*. Det er nu muligt at høre og tale til modparten mens røret er pålagt. Funktionen gælder ikke for Optiset E Advance apparater. Der kan i denne tilstand skiftes til normal tilstand ved at løfte røret.
2. I normal taletilstand kan medhør etableres ved at trykke på højtaler. Man skal stadigvæk anvende telefonrørets mikrofon når man taler.
3. Hvis man fra normal taletilstand ønsker at skifte til *håndfri betjening* er dette muligt ved at lægge røret på - samtidig som højtalertasten holdes nede.
4. Hvis man ønsker at foretage opkald i *håndfri betjening* gøres dette ved at taste telefonnummeret uden at løfte røret. Man er herved automatisk i *håndfri betjeningstilstand*.

4.5 Plus/minus-tasterne

Ved tryk på plus- eller minus-tasten kan der vælges mellem følgende menuer:

- Ringetone, lydstyrke?
- Ringetone, klang?
- Håndfri tale?

Akustiske forhold i lokale: Dæmpet, almindelig, rungende

4.6 Servicetast - menutekster

- Anvend kortvalgsnummer? (Kortnummerkald. Individuelle *0 - *9, fælles 000 - 999)
- Højtalerkald? (Direkte ud på andet lokalnummers højtaler - intercom)
- Parkering? (Parkeringsmuligheder 0 - 9)
- Specifik Indtrækning? (Vælg det nummer der ønskes indtrækket)
- Projektkode? (Samtalen kan henføres til et kundenummer)
- Vis omkostninger? (Pris pr. enhed)
- Termin tænd? (Alarmering ("vækkeur"), klokkeslæt indtastes)
- Nulstil tjenester? (Sletter de fleste brugerprogrammeringer)
- DTMF - valg? (Benyttes i en indvalgsfunktion. Eksempelvis hos banker)
- Signal til nettet? (Flash - kun aktuel ved analoge bylinier)
- Opkaldstildeling? (Parallelkobling af flere apparater)
- Tildel tlf.nummer? (Andet lokalnummer kan overføres som A-nummer)
- Tastfunktion? (Hvis en fri tast skal programmeres med en facilitet)
- Ændre kortvalgsnummer? (Lagring/ændring af individuelle kortnumre *0 - *9)
- Ændre spærringskode? (Ændring af password til blokering af telefonen)
- Opkaldsfordeling? (Anvendes i forbindelse med UCD-grupper)
- Systemadministration? (Kun apparat tilsluttet port 1)
- Yderligere funktioner?

# 82 = Opkaldsliste?	#58 = Vis noteringer?
* 82 = Gem telefonnummer?	*96 = Højtalerbesked tændt?
* 1 = Viderestilling aktiv?	*86 = Undertryk vis nummer?
*66 = Telefonspærring?	*87 = Banke på uden tone?
*97 = Forstyr ikke aktiv?	*55 = Tillad banke på?
*69 = Fraværsbesked tændt?	*0 = Tilbage til ventende?
*98 = Tavs ringning tændt?	*2 = Samtaleskift?
*68 = Send info tekst?	*52 = Mikrofon sluk?
#68 = Sendte infotekster?	*940= Apparattest?

5. Funktioner til de frie taster

(Afhængig af konfigurationen)

(Service - tastefunktion - vælg tast – ændre? – *spol frem til den ønskede funktion*)

- Telefonnummer?
- Kortnummervalg?
- Afbryd-tast?
- Fortryd?
- Opkaldsliste?
- Viderestilling?
- Telefonspærring?
- Forstyr ikke?
- Fraværsbesked?
- Tavs ringning?
- Ekstern viderestilling?
- Send infotekst?
- Mailboks?
- Notering?
- Telefonbog?
- Højtalerbesked tænd/sluk?
- Ingen nummervisning?
- Banke på uden tone?
- Tillad banke på?
- Samtaleskift?
- Konference?
- Højtalerkald?
- Opkaldstast?
- Retningstast?
- Genoptag linie?
- Afbryd linie?
- Tildel tlf.nr.?
- Parkering?
- Specifik indtrækning?
- Indtrækning gruppe?
- Projektkode?
- Vis omkostninger?
- Termin?
- DTMF - valg
- R-tast?
- Info v. fax/tlf.svarer?
- Opkaldstildeling?
- Hold-tast?
- Intern forespørgsel?
- Linietast?
- Stand. opkaldstast?
- Tlf. datatjeneste?
- Opkaldsfordeling?
- Vis antal opkald?

6. Informations- og fraværstekster

6.1 Fraværsbeskeder

Der kan vælges mellem 10 fraværsbeskeder. Hvis man aktiverer en af disse, vil andre interne abonnenter, der ringer til dit nummer, få fraværsbeskeden vist i sit display.

Din telefon vil ringe, selvom du har aktiveret en fraværsbesked.

Hvis man ønsker andre tekster end de 10 forprogrammerede, kan disse ændres af systemadministratoren.

- Tilbage kl:
- Ferie indtil
- Bortrejst indtil:
- Tilbage i morgen
- Tilbage efter middag
- Træffes ikke
- Privat tlf.:
- Stedfortræder
- For tiden:
- Er i lokale nr:
- Indtast anden tekst? (kun Memory-apparat)

6.2 Informationstekster

En informationstekst kan sendes til andre interne abonnenters display. Hvis man sender en infotekst til én optaget abonnent, vil der i hans/hendes display fremkomme en meddelelse om, at der er modtaget en infotekst. Denne kan aflæses mens samtalen foregår.

Tekster kan også sendes direkte uden at foretage opkald.

Hvis man ønsker andre tekster end de 10 forprogrammerede, kan disse ændres af systemadministratoren.

- Ring venligst tilbage
- Besøg venter
- Husk aftale
- Vigtigt opkald venter
- Forstyr venligst ikke
- Hent venligst fax
- Tag venligst diktat
- Kom venligst
- Bring venligst kaffe
- Forlader kontoret
- Indtast anden tekst? (kun Memory-apparat)

7. Opgaver

7.1 Indstil telefonapparaterne til forskellig ringekadence

7.2 Modtag et kald og omstil til andet lokalnummer

7.3 Foretag viderestilling

7.4 Foretag notering ved kald til ubesvaret nummer og ved optaget nummer

7.5 Send en infotekst

7.6 Aktivér en fraværstekst

7.7 Indled en konference

7.8 Indled samtalskift mellem to samtalepartnere og afslut med transport

7.9 Afprøv højtalerkald

7.10 Programmér et individuelt kortnummer og afprøv

7.11 Parkér en samtale

7.12 Programmér en af de frie taster til:

- Direkte tast til andet lokalnummer - afprøv faciliteten
 - Indtrækning lokal - afprøv faciliteten
 - Parkeringstast - afprøv faciliteten
-

7.13 Tillad banke på (andet kald)

Hvis tillad banke på er aktiveret i systemadministrationen, er det muligt at lade et andet kald banke på, mens man fører en samtale.

I displayet vil man få tilbudt at etablere kontakt med den bankende ved hjælp af *OK-tasten*.

Hvis man vælger dette, bliver den 1. samtalepartner sat på hold.

Hvis frem-tasten nu anvendes, får man tilbud om samtaleskift.

8. Sådan gør du

Løsningerne kan afhænge af konfigurationen

8.1 Indstilling af ringestyrken	<ul style="list-style-type: none"> • + tasten • Ringetone, lydstyrke – ok • Justér på +/- tasterne • Ok ved den rigtige styrke
8.2 Indstilling af toneklang	<ul style="list-style-type: none"> • + tasten • Ringetone, lydstyrke vises i display • Fremtasten - <i>Spol frem til Ringetone-klang</i> – ok • Justér på +/- tasten • Ok ved rigtige toneklang
8.3 Indstil samtalevolumen Under en samtale ønskes styrken ændret	<ul style="list-style-type: none"> • Samtale føres • Justér på +/- tasten • Ok - medfører at styrken forbliver til næste samtale
8.4 Notering ved optaget Ved opkald til et optaget lokalnummer ønskes en tilbageringning, når der bliver ledigt	<ul style="list-style-type: none"> • Tast lokalnummeret - der høres optaget tone • Notering vises i display – ok
8.5 Notering ved ubesvaret Det kaldte lokalnummer svarer ikke. Tilbage-ringning ønskes, når det kaldte lokalnummer har benyttet sin telefon 1. gang	<ul style="list-style-type: none"> • Tast nummeret • Notering vises i display – ok
8.6 Omstille en bysamtale til et internt nr. Omstilling til et andet lokalnummer. Hvis lokalnummeret ikke besvares indenfor 45 sek., vender samtalen tilbage	<ul style="list-style-type: none"> • Samtale føres • Forespørgsel vises i display – ok • Klartone - <i>tast lokalnummer</i> • Læg røret på
8.7 Omstil en bysamtale til et eksternt nr. To bylinier ønskes sammenkoblet Det er muligt at sammenkoble to bylinier ved blot at lægge røret på, ligesom ved normal omstilling. Dette kræver at teknikeren har sat et specielt parameter i programmering af anlægget. Hvis dette ikke er sket er det nødvendigt at anvende teksten "Transport"	<ul style="list-style-type: none"> • Samtale føres med A-abonnent • Forespørgsel vises i display – ok • Klartone - <i>tast et eksternt nummer, (C-abonnent)</i> • Samtale føres med C-abonnent • Afslut og tilbage vises i display? • Fremtasten - <i>Spol frem til transport</i> • Transport – ok

<p>8.8 Viderestilling til internt nummer Alle indkommende kald til din telefon ønskes omdirigeret til andet lokalnummer</p>	<ul style="list-style-type: none"> • Rør pålagt • Fremtasten - <i>Spol frem til Viderestilling aktiv</i> • Viderestilling aktiv - <i>ok</i> • Alle opkald - <i>ok</i> • Til: <i>Tast lokalnummer</i> • Gem - <i>ok</i>
<p>8.9 Ophæv viderestilling</p>	<ul style="list-style-type: none"> • Til: xxx - vises i display • Fremtasten • Viderestilling deaktiveres - <i>ok</i>
<p>8.10 Viderestilling til eksternt nummer Alle indkommende kald til din telefon ønskes omdirigeret til eksternt nummer. Kræver at teknikeren/systemadministratoren har åbnet op for faciliteten</p>	<ul style="list-style-type: none"> • Rør pålagt • Fremtasten - <i>Spol frem til Viderestilling aktiv</i> • Viderestilling aktiv - <i>ok</i> • Alle opkald - <i>ok</i> • Til: <i>Tast eksternt nummer</i> • Gem - <i>ok</i>
<p>8.11 Viderestilling af kald til PhoneMail Alle indkommende kald til din telefon ønskes omdirigeret til eksternt nummer</p>	<ul style="list-style-type: none"> • Rør pålagt • Fremtasten - <i>Spol frem til Viderestilling aktiv</i> • Viderestilling aktiv - <i>ok</i> • Alle opkald - <i>ok</i> • Til: <i>Tast lokalnummer til PhoneMail</i> • Gem - <i>ok r</i>
<p>8.12 Konference Under samtale med en ekstern abonnent (A-abonn.), ønskes en intern/ekstern deltager (C-abonn.) med på samtalen. Når konferencen er etableret er flg. muligt:</p> <ul style="list-style-type: none"> - Udvid konference? - Forespørgsel? - Vis deltagerliste? afbryd deltager forbind deltagerne - Forbind deltagerne? - Afslut konference? - Mikrofon sluk? 	<ul style="list-style-type: none"> • Samtale føres • Forespørgsel vises i display • Fremtasten - <i>Spol frem til Indled konference</i> • Indled konference - <i>ok</i> • Ring op: <i>Tast C-abonnentens nummer</i> • Samtale med C-abonnenten • Konference vises i display – <i>ok</i>

<p>8.13 Samtaleskift Skifte mellem to samtalepartnere. Den man ikke snakker med sættes på hold</p>	<ul style="list-style-type: none"> • Samtale føres • Forespørgsel vises i display – ok • Vælg - <i>tast nummer til C-abonntent</i> • Samtale med C-abonntent • Fremtasten - <i>Spol frem til Samtaleskift</i> • Samtaleskift – ok • Samtale med A-abonntent • Samtaleskift vises i display – ok • Samtale med C-abonntent
<p>8.14 Parkering af samtale En samtale skal parkeres. Samtalen ønskes genoptaget eventuelt på andet lokalnummer</p>	<ul style="list-style-type: none"> • Samtale føres • <i>Servicetasten</i> • Fremtasten -<i>Spol frem til Parkering</i> • Parkering - ok • Parkeret på nr: - 0 (<i>parkeringsplads 0</i>) • Læg røret på (A-abonntenten er nu parkeret) <p>Genoptag samtalen evt. på andet lokalnr.</p> <ul style="list-style-type: none"> • <i>Servicetasten</i> • Fremtasten - <i>Spol frem til Genoptag parkeret</i> • Genoptag parkeret - ok • Parkeret på nr: - 0
<p>8.15 Parkeringstast Opret en parkeringstast</p>	<ul style="list-style-type: none"> • <i>Servicetasten</i> • Fremtasten - <i>Spol frem til Tastefunktion</i> • <i>Tastefunktion - ok</i> • Vælg tast - <i>Tryk på en ledig tast</i> • <i>Ændre tast - ok</i> • Fremtasten - <i>Spol frem til Parkering</i> • Parkering - ok • Afslut - ok
<p>8.16 Send en Infotekst Send en informationstekst til et andet lokalnummer, som herved vil være i stand til at se teksten i sit display</p>	<ul style="list-style-type: none"> • Røret pålagt • Fremtasten - <i>Spol frem til Send infotekst</i> • Send infotekst - ok • Infotekst til: - <i>Tast lokalnummeret</i> • Fremtasten - <i>Spol frem til den ønskede tekst</i> • ok • Send - ok

<p>8.17 Send en fraværstekst</p> <p>Aktiver en fraværstekst, som andre lokalnumre vil kunne se i deres display ved opkald til dit nummer</p>	<ul style="list-style-type: none"> • Rør pålagt • Fremtasten - <i>Spol frem til Fraværsbesked tænd</i> • Fraværsbesked tænd - <i>ok</i> • Fremtasten: - <i>Spol frem til den ønskede tekst</i> • Gem - <i>ok</i>
<p>8.18 Undertryk "vis nummer"</p> <p>Den du ringer til skal ikke være i stand til at se dit telefonnummer. Tjenesten skal også være bestilt hos teleoperatøren</p>	<ul style="list-style-type: none"> • Rør pålagt • Fremtasten - <i>Spol frem til Undertryk vis nummer</i> • Undertryk vis nummer - <i>ok</i>
<p>8.19 Gem nummer til opkaldsliste</p> <p>Hvis man under en samtale kan se modpartens nummer i displayet, er det muligt at gemme dette nummer til opkaldslisten. Opkaldslisten fremkaldes med fremtasten, når røret er pålagt.</p>	<ul style="list-style-type: none"> • Samtale føres • Fremtasten - <i>Spol frem til Gem telefonnr.</i> • Gem telefonnummer - <i>ok</i>
<p>8.20 Telefonbog</p> <p>Søg på en intern medarbejder i telefonbogen og foretag et opkald</p> <p>Søgning kan foretages både under samtale og med røret pålagt</p> <p>Betingelse: Apparatnavne skal være indprogrammeret af systemadministrator eller af tekniker</p>	<ul style="list-style-type: none"> • Fremtasten - <i>Spol frem til telefonbog</i> • Telefonbog - <i>ok</i> • Interne abonnenter - <i>ok</i> • Fremtasten - <i>Spol frem til en bogstavskombination, hvor første bogstav i navnet fremkommer, ok</i> • Bladr - <i>ok hvis der er flere</i> • Fremtasten • Foretag opkald - <i>ok</i>
<p>8.21 Højtalerkald til andet lokalnr.</p> <p>Foretag opkald direkte på et andet lokalnummers højtaler</p>	<ul style="list-style-type: none"> • Servicetasten • Fremtasten - <i>Spol frem til Højtalerkald - ok</i> • Lokalnummer: <i>Tast lokalnummeret</i>
<p>8.22 Indtrækning af kald fra en, der ikke er medlem af gruppen</p> <p>Indtrækning af et kald fra en man ikke er i gruppe med</p>	<ul style="list-style-type: none"> • Et andet lokalnummer ringer, men bliver ikke besvaret • Servicetasten • Fremtasten - <i>Spol frem til specifik indtrækning - ok</i> • Indtræk opkald - <i>ok</i>

9. Udvalgte funktioners betydning

Adgang til døråbner (kun hvis berettiget hertil)

Abonnementen kan give tilladelse til, at en besøgende kan aktivere døråbneren ved hjælp af en kode.

Afsendelse af infotekst (kun til systemtelefoner)

Afsendelse af forud definerede display meddelelser til medarbejdere med systemtelefoner.

Aktivering/deaktivering af mikrofonen i telefonrøret

Mikrofonen i telefonrøret kan deaktiveres f.eks. for at foretage en forespørgsel i lokalet, uden at samtalepartneren kan høre, hvad der bliver sagt.

Apparattest

Test af telefonen.

Associeret valg (kun hvis berettiget hertil)

Etablering af forbindelse for andre telefoner.

Associeret tjeneste (kun hvis berettiget hertil)

Aktivering/deaktivering af funktioner for andre telefoner.

Banke på

En intern, optaget abonnent får signaleret, at der venter et andet opkald.

DTMF-valg (DualTone MultiFrequency, også kaldt tonevalg), DTMF-eftervalg

Afsendelse af DTMF-signaler under en forbindelse, f.eks. til styring af en telefonsvarer.

Forespørgsel

Under en samtale foretages der endnu et opkald til en anden abonnent.

Forstyr ikke

Mulighed for i perioder at spærre for opkald (ro for telefonen).

Gentag nummer

Det sidst kaldte eksterne telefonnummer gemmes automatisk og ringes op igen ved tryk på tasten.

Højtalerbesked

Hvis funktionen højtalerbesked er frigivet, kan der svares på et „Højtalerkald“ uden at skulle trykke på en tast eller at skulle løfte røret, håndfri tale.

Højtalerkald (kun til systemtelefoner med display)

Meddelelse til en anden abonnent via vedkommendes telefonhøjtaler.

Indbrydning

At koble sig ind i en eksisterende forbindelse for at tale med en optaget kollega.

Indlytning (rumovervågning)

Til akustisk overvågning af et bestemt lokale.

Indtrækning (modtagelse af opkald til en anden)

Modtagelse af opkald til en anden telefon på egen telefon.

Konference, 3 deltagere

Indkobling af yderligere deltagere til en samtale.

Kortnummervalg, centralt

Centralt programmerede telefonnumre ringes op ved hjælp af kortvalsnumre.

Kortnummervalg, individuelt

Til programmering og opkald af maks. 10 individuelle telefonnumre ved hjælp af koder

Transporter linie

Hvis berettiget hertil kan en ledig ekstern linie stilles til rådighed for en abonnent for at foretage et eksternt opkald.

Modtagelse af banke på (2. opkald)

Modtagelse af et (andet) indkommende opkald (2. opkald) under en samtale. Den akustiske signalering kan deaktiveres (banke på uden tone).

Natstilling

Viderestilling af alle opkald (f.eks. efter fyraften) til et fast telefonnummer (standardtelefonnummer) eller et individuelt defineret telefonnummer.

Notering

Den kaldte abonnent ringer automatisk tilbage.

Nulstilling/sletning

Nulstilling af aktiverede funktioner.

Opkaldsliste

Opkald, som ikke blev besvaret, gemmes og kan vises i en liste (eksterne opkald kun via ISDN med nummervisning).

Tildeling af telefonnummer

Inden etablering af en ekstern forbindelse kan et andet telefonnummer overtages, som så vises i den kaldtes display.

Parkering

En samtale kan parkeres og samtalen kan genoptages fra en anden telefon.

Projektkode

Omkostninger i forbindelse med samtaler kan tildeles specifikke projekter.

Reservation af en linie

Hvis anlægget er konfigureret hertil, er det muligt at reservere en optaget, ekstern linie.

Tavs ringning

Den akustiske signalering af opkald kan aktiveres/deaktiveres. Opkald signaleres stadig optisk via displayet eller tasterne.

Samtaleskift

Der kan skiftes frem og tilbage mellem to eksisterende forbindelser.

Sporing (afhængig af netudbyderen)

Generende opkald kan identificeres via netudbyderen.

Svartekst

Der kan lægges forud definerede meddelelser til interne kaldende. Der er mulighed for numeriske tilføjelser (klokkeslæt, dato). Denne tekst vises i displayet hos den kaldende, når vedkommende ringer én op.

Tastefunktion

Det er muligt at gemme et vilkårligt telefonnummer (internt eller eksternt telefonnummer) eller en funktion (f.eks. Forstyr ikke) på en ledig tast på telefonen eller på sidekonsollen.

Telefonspærring

Ved fravær beskyttes telefonen mod uvedkommendes brug. Den fornødne spærrings kode fastsættes individuelt.

Telefonbog

Hvis systemadministratoren har tildelt et navn til mindst én abonnent eller til ét centralt kortvalgsnummer, kan den interne telefonbog anvendes til at foretage et opkald.

Undertrykkelse af nummervisning, ekstern (afhængig af netudbyder)

Inden etablering af en ekstern forbindelse kan den kaldende undertrykke visningen af sit telefonnummer/navn i den kaldtes display. Kræver at tjenesten også er bestilt hos teleoperatøren

Viderestilling

Viderestilling af opkald til en anden telefon, evt. også til et eksternt telefonnummer.

Visning af omkostninger

De påløbne omkostninger for opkald inden for en vis periode kan vises.

Åbn døren (kun hvis berettiget hertil)

Døråbneren kan aktiveres via telefonen.

10. Appendix

10.1 Standard layout for omstillingsbord

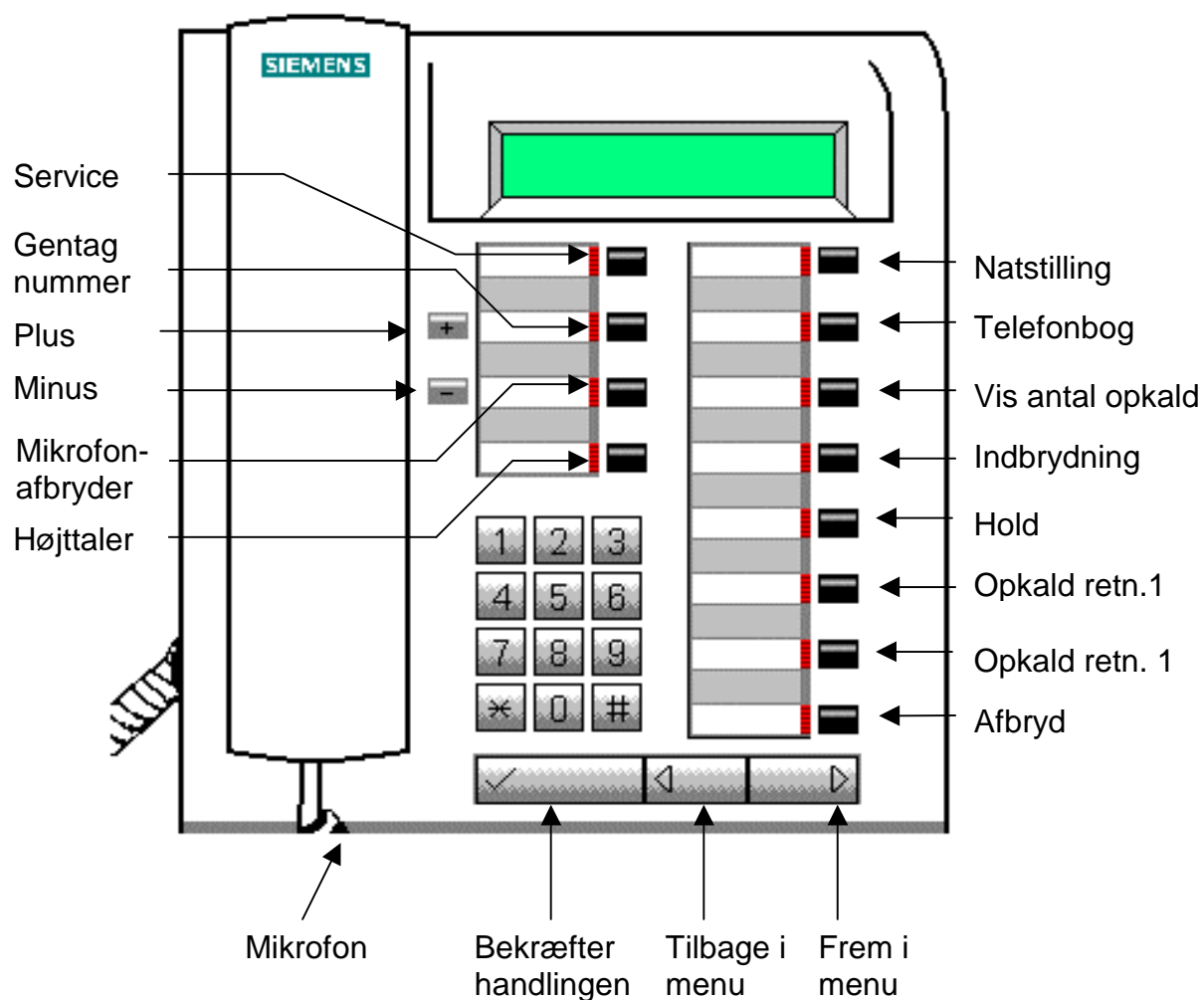

10.2 Systemadministration

Hvis teknikeren har oprettet et specielt "System-administrator" password, vil en administrator med dette password, kunne foretage visse ændringer i systemet fra en systemtelefon. Telefonen skal være tilsluttet en af de to første porte på systemet.

Menuerne der herefter bliver tilgængelige vil afhænge af, hvilket systemapparat man har – se nedenstående liste.

Vær opmærksom på følgende: Hvis der er blevet oprettet et password vil det herefter ikke være muligt for serviceteknikerne, at servicere visse ting – eksempelvis: Kortnumre, telefonnumre der er på faste taster, samt visse dele ang. debitering.

10.3 Optiset E - Memory phone

11. Centrale kortvalgsnumre
12. Tid
13. Dato
14. Omkostningsregistrering
15. Apparatnavn
16. Infotekster
17. Fraværsbeskeder
18. Sprog
19. Gruppenavne
20. Projektkoder
21. Hotline
22. Kode, fjernadministration
23. Kode, Cordless
24. Sikkerhed

10.4 Standard eller Advance phone

11. Centrale kortvalgsnumre
12. Tid
13. Dato
14. Omkostningsregistrering
18. Sprog
20. Projektkoder
21. Hotline
22. Kode, fjernadministration
23. Kode, Cordless
24. Sikkerhed

10.5 Programmering - eksempler

10.5.1 Omstilling

At modtage et indkommende kald og omstille det til andet lokalnummer, f.eks. 203

Displaytekst	Din handling	Kommentar
Opkald: XXX	Løft røret	Ved eksterne kald ses nummeret på den opkaldende, hvis der er A-nummer-overførsel. Hvis der ikke er A-nummer-overførsel ses XXX. Ved interne kald ses lokalnummeret
XXX Forespørgsel? >	√	Den opkaldende sættes på "hold" og hører ventemusik. Du modtager en klartone.
Vælg Tilbage til ventende? >	203	Lokal 203 vil ringe
203 Tilbage til ventende? >	Læg røret på	Kaldet er omstillet. Hvis lokal 203 ikke besvarer kaldet vil det komme tilbage.
203 Afslut og tilbage? >	Eller: Vent med at pålægge rør indtil 203 har bevaret.	Kaldet er omstillet.
203 Afslut og tilbage? >	Eller: √	Tilbage til den opkaldende, hvis 203 ikke ønsker at modtage kaldet



10.5.2 Viderestilling

Viderestilling af alle kald, f.eks. til lokal 203

Displaytekst	Din handling	Kommentar
21:03 Lør 1 Jan 00	Tryk på frem-tasten	Der åbnes for menuerne
21:03 Lør 1 Jan 00 Opkaldsliste? >	Spol frem til <i>Viderestilling aktiv?</i>	
21:03 Lør 1 Jan 00 Viderestil. aktiv? >	√	Bekræft <i>Viderestilling aktiv?</i>
Viderestilling: 1=Alle opkald? >	√	Bekræft at alle kald skal omstilles. V.h.a. "frem-tasten" er det muligt at differentiere mellem: <ul style="list-style-type: none"> • Alle kald • Eksterne kald • Interne kald
Til:	203	Lokal 203 vælges som viderestillingsmål
Til: 203 Gem?	√	Programmeringen gemmes. Efter 5 sekunder er der normal tekst i displayet.

10.5.3 Ophæv viderestilling

Tryk på *frem-tasten* og du vil blive spurgt, om du ønsker at deaktivere viderestillingen.

Displaytekst	Din handling	Kommentar
	>	Der åbnes for menuerne
	√	Bekræft deaktivering af viderestillingen. Efter 5 sekunder er der normal tekst i displayet.

10.5.4 Programmering af frie taster

Programmer en fri tast, f.eks. med et telefonnummer.

Displaytekst	Din handling	Kommentar
21:03 Lør 1 Jan 00 >	Tryk på servicetasten	Er også muligt i samtaletilstand.
Service: *7=Vælg kortvalgsnr? >	Spol frem til <i>Tastefunktion?</i>	
Service: *91=Tastefunktion? >	√	Bekræft funktionen
Vælg tast	Tryk på en ledig tast	
Intet gemt Ændre tast? >	√	Det kan ses, om tasten har en funktion i forvejen. Hvis denne ønskes ændret trykkes OK til <i>Ændre tast?</i>
Tastefunktion: Telefonnummer? >	Spol frem til den ønskede funktion: Her <i>Telefonnummer</i>	Bekræft at det er et telefonnummer, som man ønsker at programmere tasten med.
Telefonnummer: >	Indtast det ønskede nummer, f.eks. 044774477	Hvis det er et eksternt nummer, skal der tages nul foran nummeret
044774477 Gem? >	√	Telefonnummeret er hermed gemt under denne tast

10.5.5 Programmering af et individuelt kortnummer

Man kan programmere et individuelt telefonnummer på nummertastaturet.

Displaytekst	Din handling	Kommentar
21:03 Lør 1 Jan 00 >	Tryk på servicetasten	Kan også udføres under samtale
Service: *7=Vælg kortvalgsnr? >	Spol frem til Ændre kortvalgsnr.?	
Service: *92=Ændre kortvalgsnr.? >	√	Der ønskes programmeret et nyt kortvalgsnummer eller visning af eksisterende
Kortvalgsnummer: Bladr? >	√	Man kan bladre i kortvalgsnumrene (0-9)
*0: - Næste destination? >	>	Man kan se, om der evt. er programmeret et nummer på 0
*0: - Ændre? >	√	Der ligger ikke noget nummer på 0. Der kan nu indtastes et nummer.
*0: >	044774477	Det er kun muligt at programmere eksterne numre. Husk at taste 0 for bylinie.
*0:44774477 Gem? >	√	Nummeret er lagret.
*0:0 Næste destination? >	Tryk på servicetasten	Programmeringen afsluttes

10.5.6 Opkald af individuelt kortnummer

Displaytekst	Din handling	Kommentar
21:03 Lør 1 Jan 00 >	Tryk på servicetasten	Også muligt i samtaletilstand
Service: *7=Vælg kortvalgsnr? >	√	Bekræft, at det er et kortvalgs nummer du vil ringe op
Kortvalgsnummer:	Tast *0	Telefonnummeret ringes op